

2024년 부품가격표 (전동휠체어 나래S100)

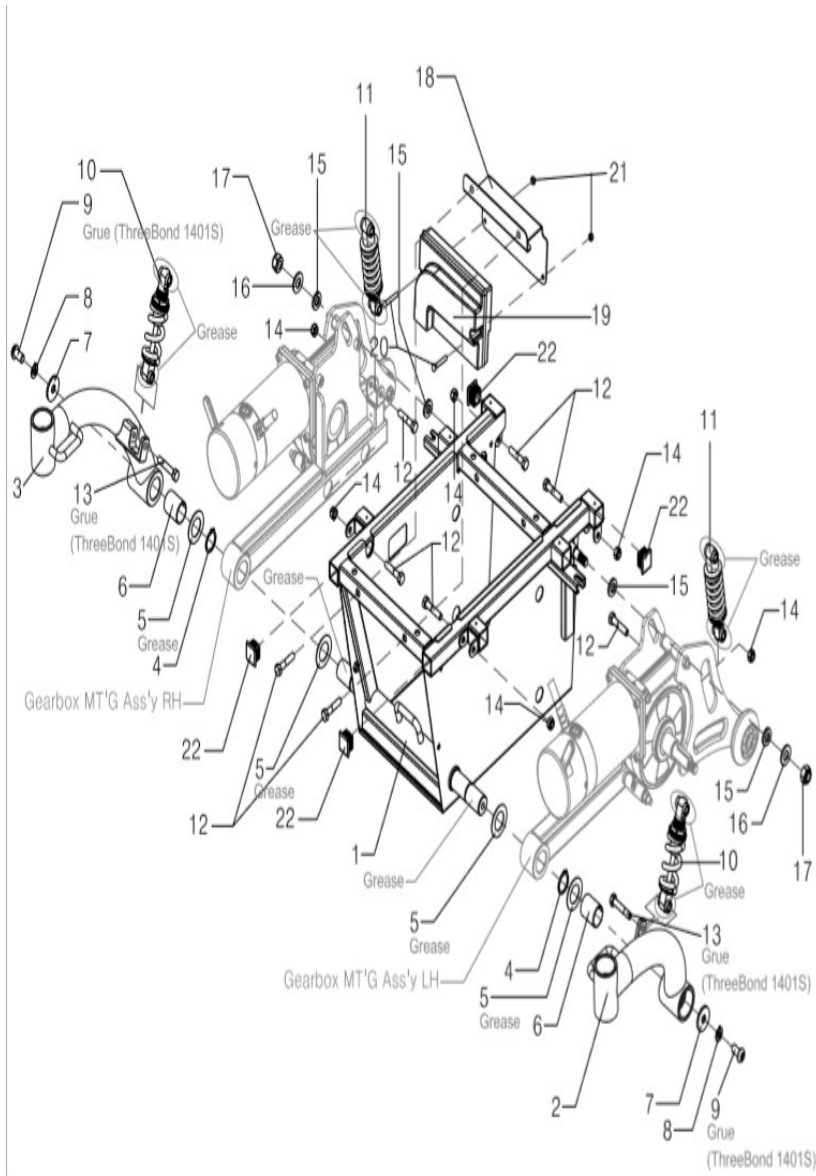



1. 파워베이스

구분	적용모델	코드	품명	품명국문	소비자가격
1	나래S100	4209111091	POWER BASE WELD T10 R9	파워베이스프레임	337,000
2	나래S100	4209110416	CASTER HINGE WELD ASSY LH T10 R6	캐스터힌지 앳세이 좌측	94,000
3	나래S100	4209110426	CASTER HINGE WELD ASSY RH T10 R6	캐스터힌지 앳세이 우측	94,000
4	나래S100	4902010090	SNAP RING STW φ25 Zn BK	스냅링	30,500
5	나래S100	4905060010	WASHER THRUST Φ25xΦ42x1t	트러스트와샤	32,000
6	나래S100	4901030130	DU BUSH 2535	디유부싱	34,000
10	나래S100	4209100031	SHOCK SUSPENSION SPRING R1	서스펜션 앞	31,000
11	나래S100	4109100033	SPR FRONT SUSPSN R3	서스펜션 뒤	28,000
18	나래S100	4209110661	CONTROLLER PLATE WELD R1	콘트롤러받침대	25,200
19	나래S100	4209010250	CTRL PG VR2 PM70	콘트롤러	300,000
22	나래S100	4103020262	PLUG □25.4x17 R2	프레임사각캡	6,000

* 상기 소비자가는 작업 공임이 포함된 가격이며, 출장비, 기타비용은 별도 입니다.

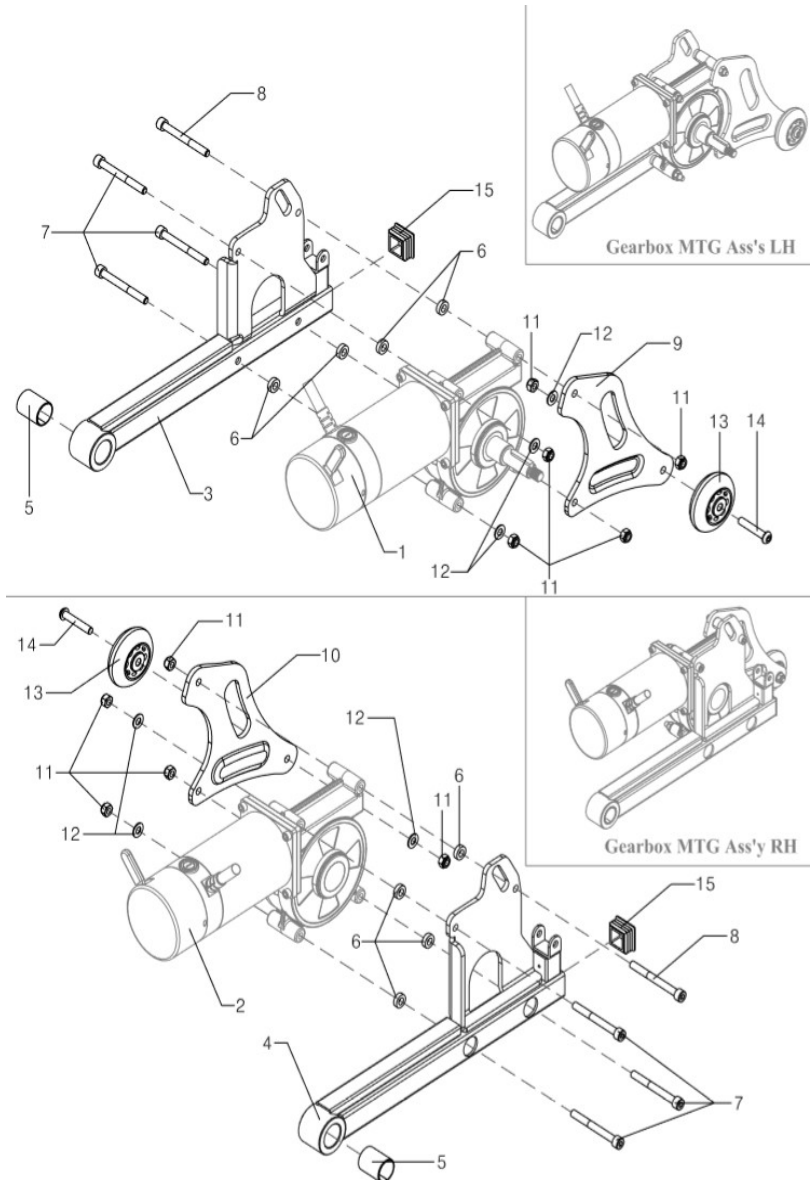

02. 기어박스 부분

구분	적용모델	코드	품명	품명국문	소비자가격
1	나래S100	4209060168	MOTOR & WORM TYPE MTM 10K LH R6	모터+기어박스앗세이 왼쪽	444,000
2	나래S100	4209060178	MOTOR & WORM TYPE MTM 10K RH R6	모터+기어박스앗세이 오른쪽	444,000
	나래S100	4209060250	GEARBOX ASSY LH	기어박스왼쪽	233,000
	나래S100	4209060260	GEARBOX ASSY RH	기어박스오른쪽	233,000
	나래S100	4209060270	MOTOR & BRAKE ASSY T10 LH	모터+브레이크왼쪽	287,000
	나래S100	4209060280	MOTOR & BRAKE ASSY T10 RH	모터+브레이크오른쪽	287,000
	나래S100	4209060380	BRAKE S100 LH	브레이크 왼쪽	105,000
	나래S100	4209060390	BRAKE S100 RH	브레이크 오른쪽	105,000
3	나래S100	4209110536	HINGE WELD PART LH T10 R6	힌지웰드왼쪽	102,000
4	나래S100	4209110546	HINGE WELD PART RH T10 R6	힌지웰드오른쪽	102,000
5	나래S100	4901030130	DU BUSH 2535	디유부싱	34,000
6	나래S100	4202060881	WORM GEAR BUSHING T10 R1	웜기어부싱	22,500
9	나래S100	4202011252	ANTI TIP PLATE LH T10 R2	전복방지 왼쪽	34,000
10	나래S100	4202011262	ANTI TIP PLATE RH T10 R2	전복방지 오른쪽	34,000
13	공용	4103022150	WHEEL ANTI TIP Φ70	보조바퀴	15,500
15	나래S100	4103022333	PLUG □31.8X17 R3	사각캡	11,000

* 상기 소비자가는 작업 공임이 포함된 가격이며, 출장비, 기타비용은 별도 입니다.

03. CASTER WHEEL ASS'Y

2018. 10. 16.

1

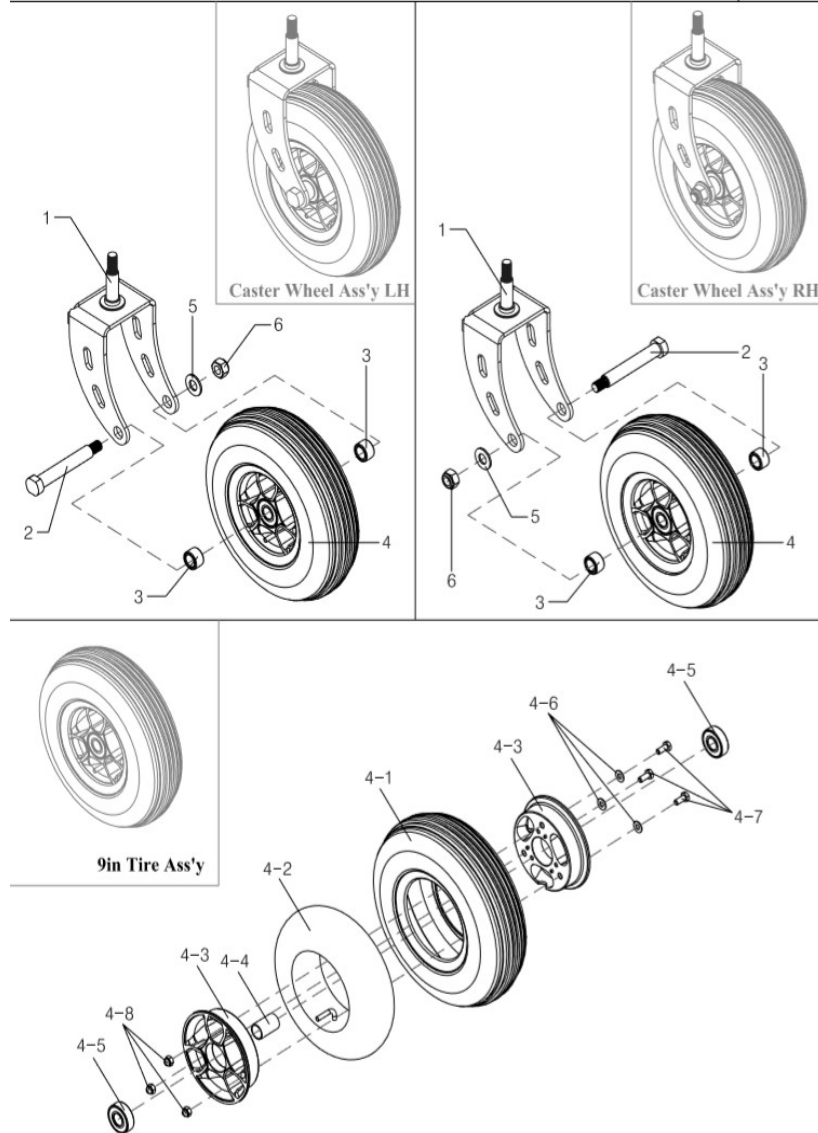

03. 캐스터휠 부분

구분	적용모델	코드	품명	품명국문	소비자가격
1	나래S100	4209110523	CASTER FORK WELD T10 R3	캐스터포크	35,000
2	나래S100	4202060532	CASTER WHEEL SHAFT R2	캐스터휠샤프트	26,000
3	나래S100	4102060740	ROD COLLAR	로드칼라	9,000
4	나래S100	2299010082	9in TIRE ASSY 검정	앞타이어앳세이	70,000
4-1	나래S100	4104010360	TIRE 9in FRONT (C-178-7 4PR) 검정	앞타이어	35,000
4-2	나래S100	4204010040	TUBE AIR TIRE 9in	앞튜브	29,000
4-3	나래S100	4202080253	WHEEL FRONT OUT&INNER 9in R1	앞바퀴휠	34,000
4-4	나래S100	4202050110	PIPE WHEEL SPACER 30L	휠스페이스	12,000
4-5	나래S100	4901010150	BRG BALL 6202 2RS HCH C0	베어링	24,500

* 상기 소비자가는 작업 공임이 포함된 가격이며, 출장비, 기타비용은 별도 입니다.

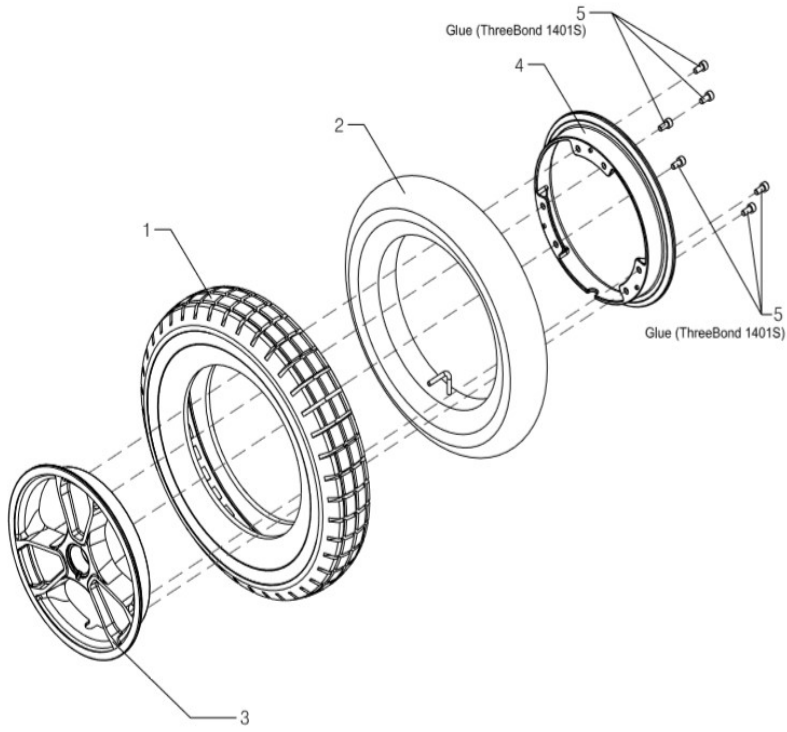
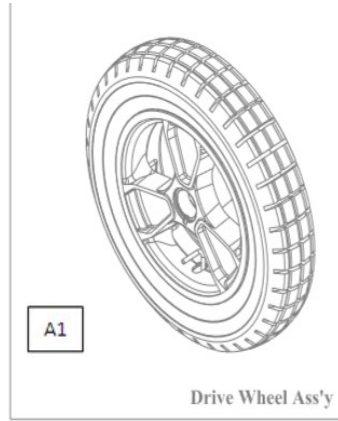

04. 구동휠 부분

구분	적용모델	코드	품명	품명국문	소비자가격
1	나래S100	4204010170	TIRE 14in R1 3.00-8 (C-248-6 4PR) BK	14인치타이어검정	62,000
2	나래S100	4204010050	TUBE AIR TIRE 14in	14인치튜브	32,000
3	나래S100	4202080237	WHEEL REAR OUTER 14in R4	14인치아웃휠	71,000
4	나래S100	4202080244	WHEEL REAR INNER 14in R2	14인치이너휠	37,000
	나래S100	2199010345	14" TIRE ASSY BK	14인치타이어앗세이 검정	129,000

* 상기 소비자가는 작업 공임이 포함된 가격이며, 출장비, 기타비용은 별도 입니다.

케어라인

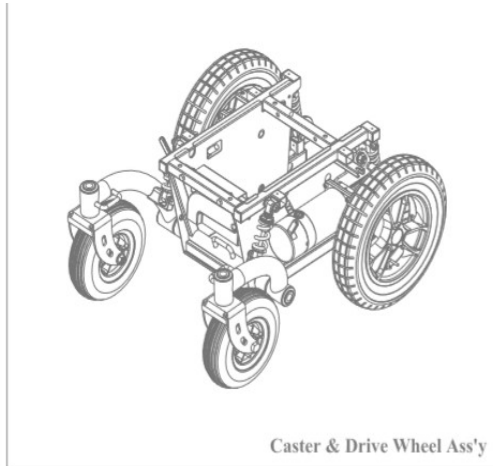

05. 캐스터 및 구동부 부분

구분	적용모델	코드	품명	품명국문	소비자가격
1	나래S100	4901010150	BRG BALL 6202 2RS HCH C0	베어링	24,500
2	나래S100	4203020773	CASTER CAP T10 R3	캐스터캡	5,000
3	나래S100	4203020041	CAP RIM PLASTIC JZ R1	림캡	5,000

* 상기 소비자가는 작업 공임이 포함된 가격이며, 출장비, 기타비용은 별도 입니다.

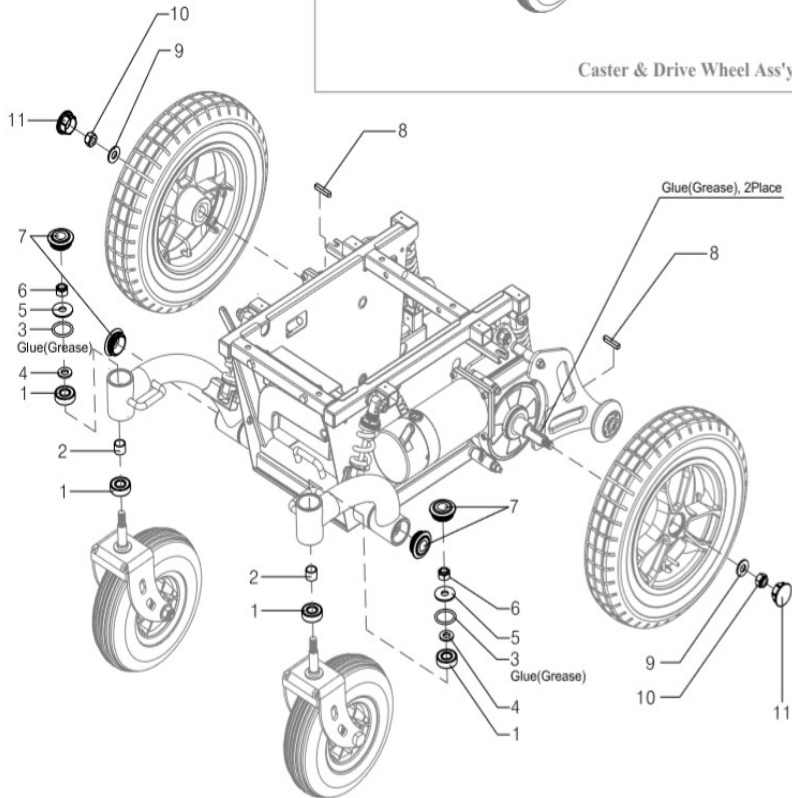

케어라인

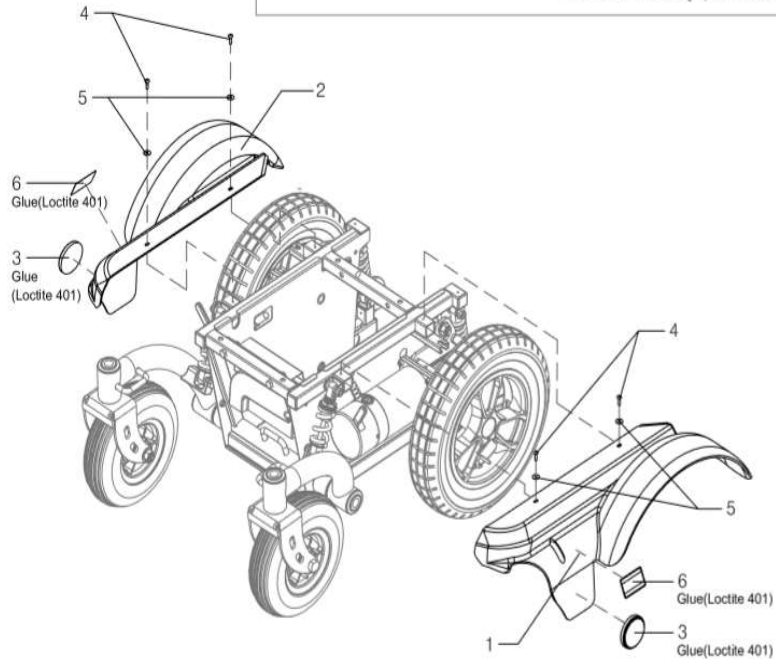
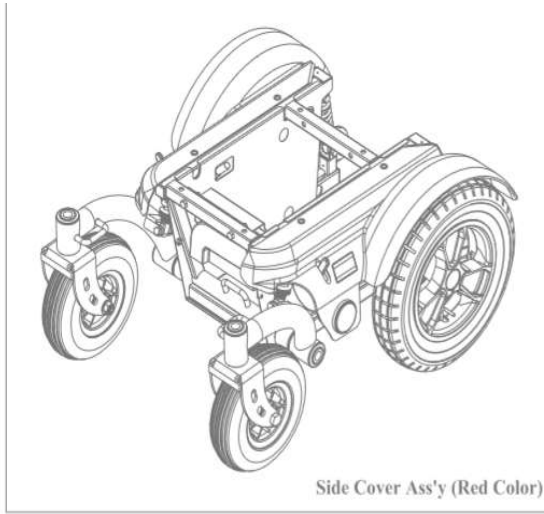

06. 사이드커버 부분

구분	적용모델	코드	품명	품명국문	소비자가격
1	나래S100	2299010073	SIDE COVER LH ASS'Y	사이드커버 왼쪽	51,000
2	나래S100	2299010074	SIDE COVER RH ASS'Y	사이드커버오른쪽	51,000
3	나래S100	4103022380	REFLECTOR YELLOW(SIDE)-CIRCLE	원형반사경	4,000

* 상기 소비자가는 작업 공임이 포함된 가격이며, 출장비, 기타비용은 별도 입니다.

케어라인

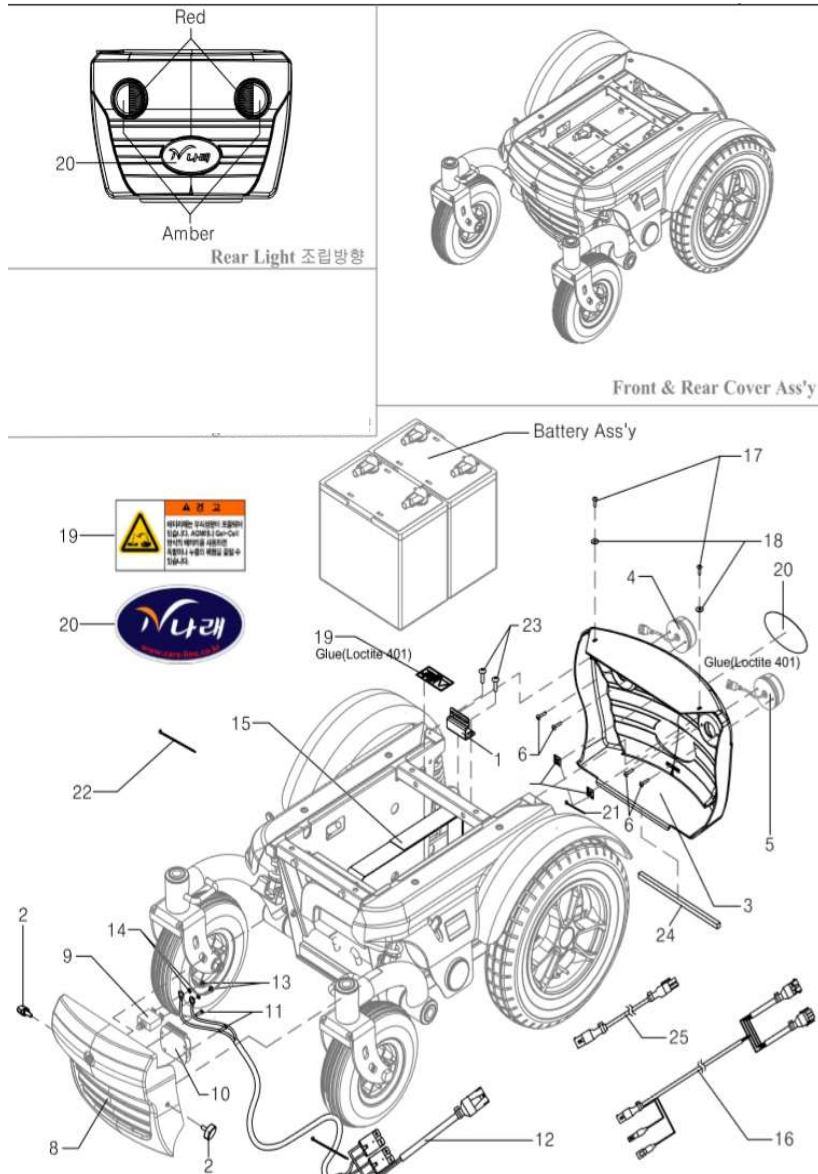

07. 프런트커버 및 리어커버 부분

구분	적용모델	코드	품명	품명국문	소비자가격
1	나래S100	4202011690	BATTERY FIXED BRACKET T10 R1	배터리고정브라켓	17,000
2	나래S100	4903101102	BOLT THUMB SCREW M6x15L (KNOB) R2	앞커버고정스크류	3,000
3	나래S100	2299010072	R/COVER ASSY SUB	뒤커버앗세이	62,000
4	나래S100	4106170180	LIGHT REAR ASSY SC RH	리어라이트 오른쪽	23,000
5	나래S100	4106170190	LIGHT REAR ASSY SC LH	리어라이트 왼쪽	23,000
8	나래S100	4203020783	FRONT COVER T10 R3	앞커버	28,500
9	나래S100	4206070042	CIRCUIT BREAKER 50A R1	셔킷브레이커	21,000
10	나래S100	2299010057	NEW LIGHT MODULE ASSY	라이트모듈	90,000
12	나래S100	4206010313	HNSS POWER BATTERY T10	파워배선	56,500
15	나래S100	4205040071	WEBBING BATTERY 1100L T10 R1	배터리고정끈	35,000
16	나래S100	4206010300	HNSS REAR LIGHT JOIN T10	리어라이트배선	41,000
24	나래S100	4205030050	REAR SUPPORT EVA TAPE 2t	뒤서퍼트고무	10,500
25	나래S100	4206010440	HNSS C-B EXTENSION	연장배선	35,000

* 상기 소비자가는 작업 공임이 포함된 가격이며, 출장비, 기타비용은 별도 입니다.

08. SEATBASE ASS'Y

2018. 10. 16.

1

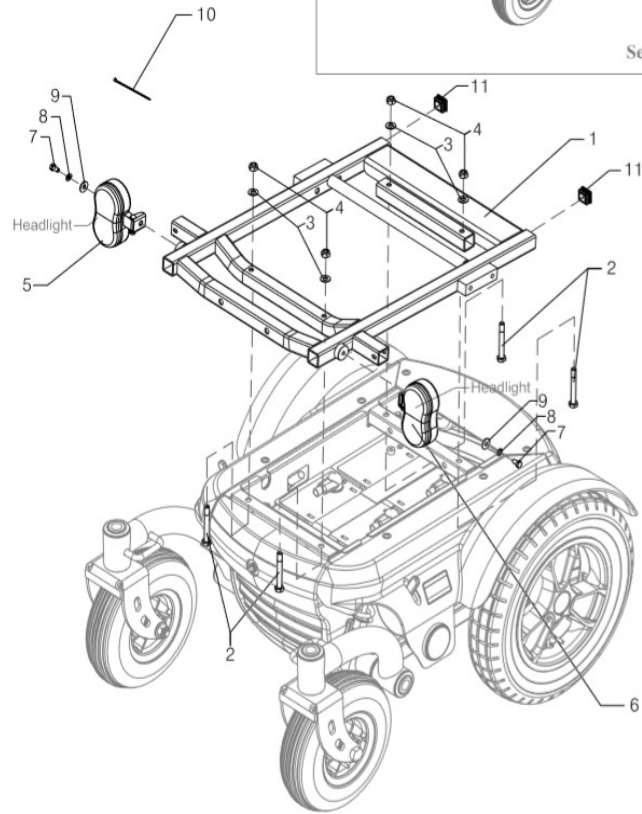
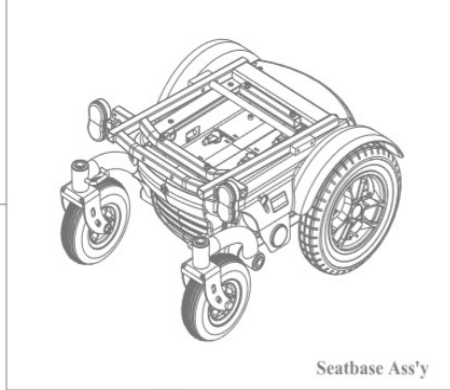
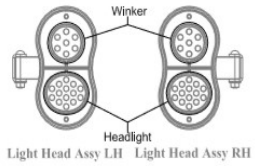

08. 시트베이스 부분

구분	적용모델	코드	품명	품명국문	소비자가격
1	나래S100	4209110867	SEATBASE FRAME ASSEMBLY WC R5	시트베이스프레임	120,000
5	공용	4206170114	LIGHT FRONT ASSY NR_LH R4	헤드라이트 왼쪽	35,000
6	공용	4206170125	LIGHT FRONT ASSY NR_RH R5	헤드라이트 오른쪽	35,000
11	나래S100	4103020262	PLUG □25.4x17 R2	프레임사각캡	6,000

* 상기 소비자가는 작업 공임이 포함된 가격이며, 출장비, 기타비용은 별도 입니다.

케어라인

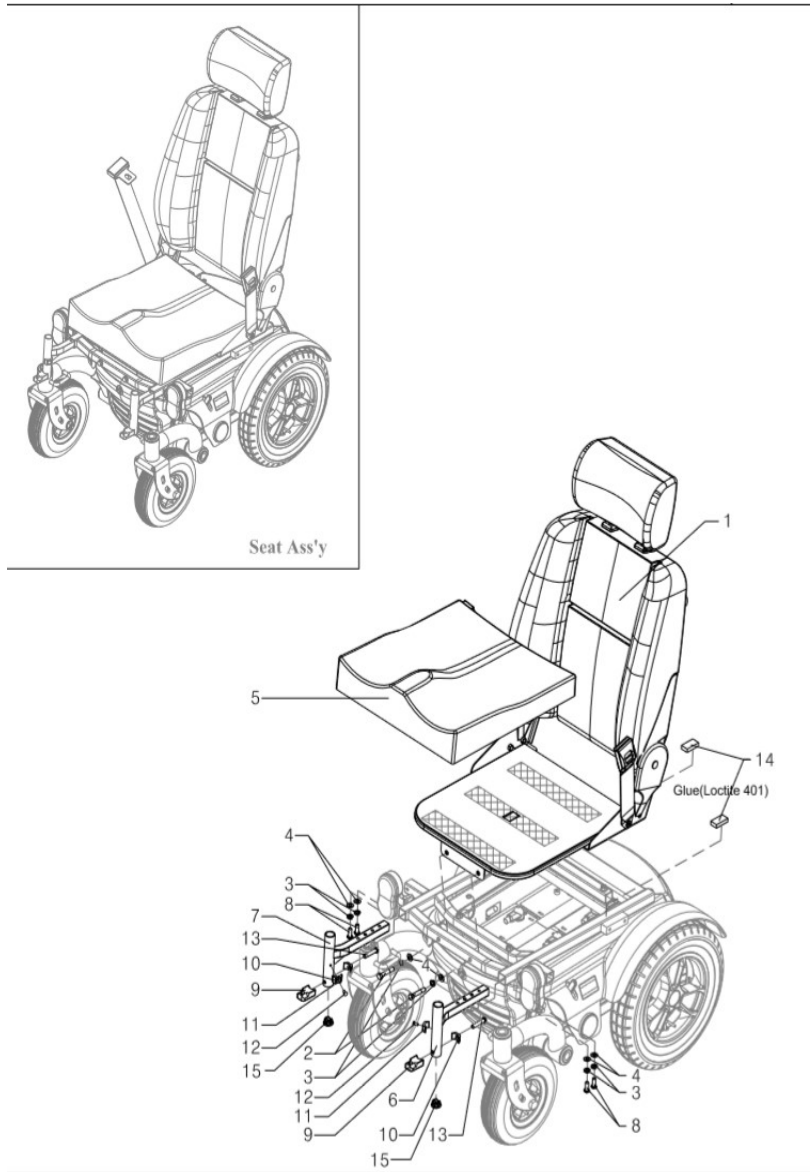

09. 시트 부분

구분	적용모델	코드	품명	품명국문	소비자가격
1	나래S100	4209070503	SEAT ASSY WC (REMOVAL) 헤드레스트포함	착탈식 시트 (안전삼각등 별도)	255,000
5	나래S100	4209070472	FOAM SEATBASE (REMOVAL)	시트 폼베이스	105,000
6	나래S100	4209110872	LEGREST SUPPORT ASSEMBLY LH	레그레스트서포트좌측	36,000
7	나래S100	4209110882	LEGREST SUPPORT ASSEMBLY RH	레그레스트서포트우측	36,000
9	공용	4202080351	LEGREST PIN HOLDER SUS	레그레스트핀홀더	18,000
10	공용	4202080122	LEGREST PIN HOLDER SUPPORT	레그레스트핀홀더서포트	11,000
11	공용	4202080132	LEGREST SPACER R1	레그레스트스페이서	11,000
15	나래S100	4203020850	CAP LEGREST PIPE T10	레그레스트캡	5,500

* 상기 소비자가는 작업 공임이 포함된 가격이며, 출장비, 기타비용은 별도 입니다.

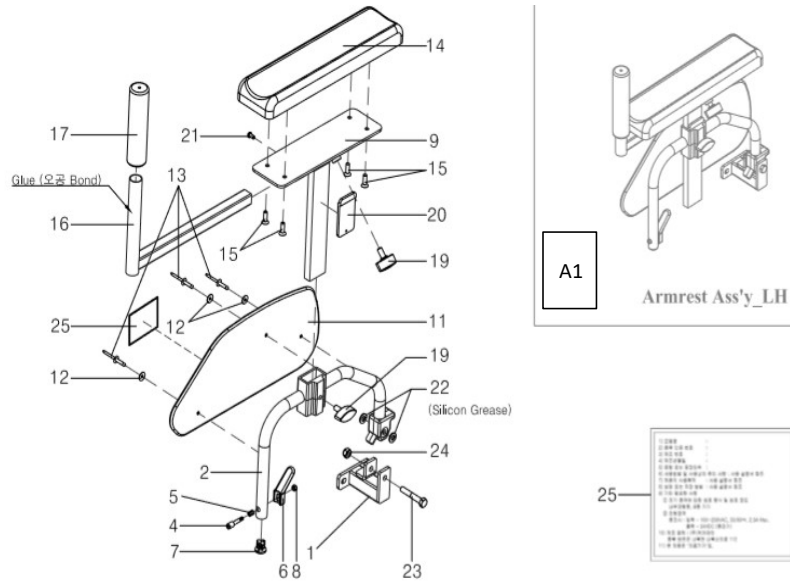

A1
Armrest Ass'y_LH

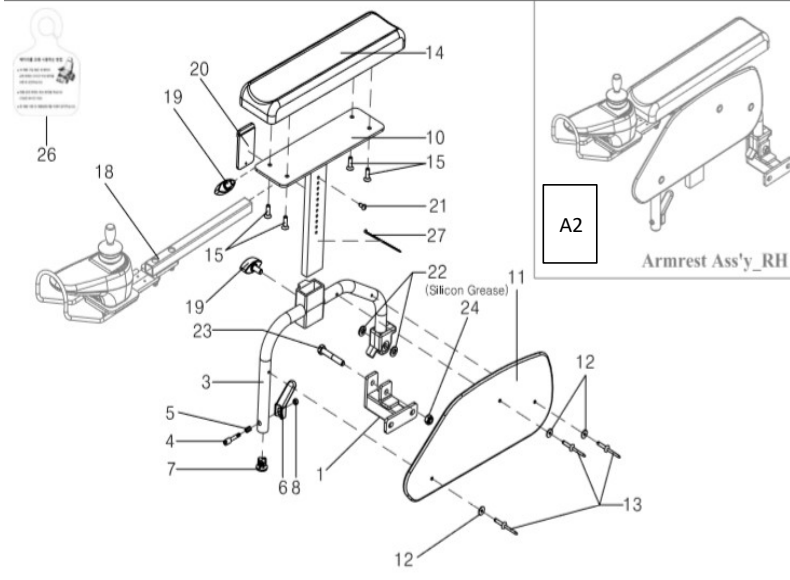

A2
Armrest Ass'y_RH

10. 팔걸이 부분

구분	적용모델	코드	품명	품명국문	소비자가격
A1	공용	2299010063	ARMREST ASSY LH WC (보조손잡이제외)	팔걸이앗세이왼쪽	106,000
A2	공용	2299010064	ARMREST ASSY RH WC (조이스틱,조이스틱파이프,스윙어웨 이제외)	팔걸이앗세이오른쪽	106,000
1	공용	4209110232	WELD ARMREST PIVOT NRD	암레스트 피봇	23,000
2	공용	4209110193	ARMREST SUPPORT WELD_LH R1	암레스트서포트왼쪽	57,000
3	공용	4209110203	ARMREST SUPPORT WELD_RH R1	암레스트서포트오른쪽	57,000
4	공용	4202060620	ARMREST PIVOT SHAFT	암레스트피봇샤프트	17,000
5	공용	4202120030	ARMREST SHAFT SPRING	암레스트샤프트스프링	11,000
6	공용	4203020581	LEVER ARMREST PIVOT	암레스트피봇레버	6,000
7	공용	4203020680	CAP ARMREST PIPE	암레스트파이프캡	2,000
9	공용	4209110105	ARMREST PIPE WELD_LH R4	암레스트파이트왼쪽	36,000
10	공용	4209110115	ARMREST PIPE WELD_RH R4	암레스트파이프오른쪽	36,000
11	공용	4203020458	ARMREST SIDE GUARD R7	암레스트사이드가드	26,000
14	공용	4204010071	PAD ARMREST	암레스트패드	26,000
16	공용	4209110122	AUX HANDLE PIPE WELD	옥스핸들파이트	7,500
17	공용	4105030152	GRIP HAND 135L	핸드그림135밀리	9,500
18	공용	4209110131	JOYSTICK PIPE WELD R1	조이스틱파이프	25,000

* 상기 소비자가는 작업 공임이 포함된 가격이며, 출장비, 기타비용은 별도 입니다.

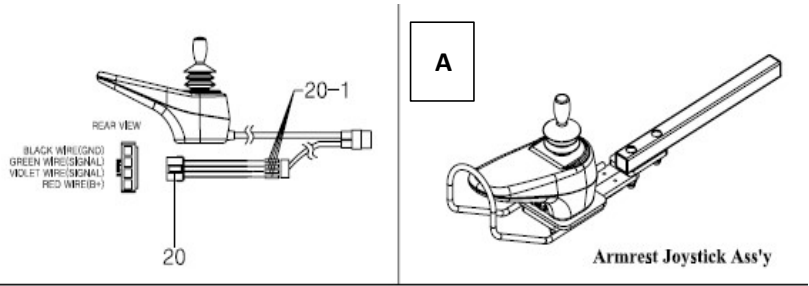

10-1. 팔걸이 부분(스윙어웨이)

구분	적용모델	코드	품명	품명국문	소비자가격
A	공용	2299010058	SWING AWAY JOYSTICK ASS'Y RH	스윙어웨이 우측	45,000
	공용	2299010060	SWING AWAY JOYSTICK ASS'Y LH	스윙어웨이 좌측	45,000
1	공용	4209010070	PG VR2-JSM_L JOYSTICK	나래 조이스틱	345,000
2	공용	4209110851	SWING AWAY JOYSTICK WELD	조이스틱가드	30,000

* 상기 소비자가는 작업 공임이 포함된 가격이며, 출장비, 기타비용은 별도 입니다.

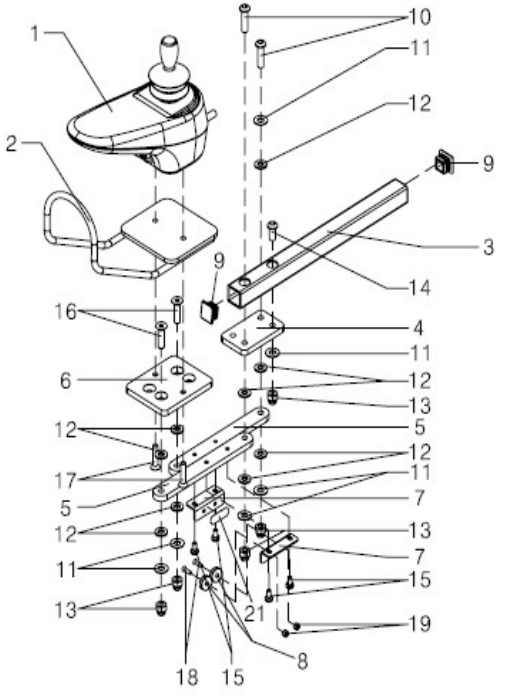

케어라인

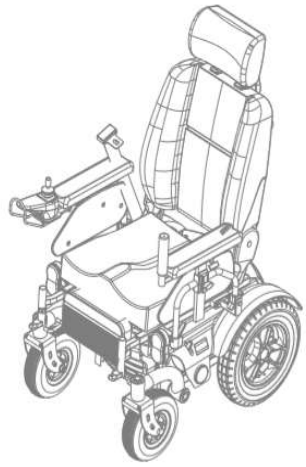

Armrest & Seat Ass'y

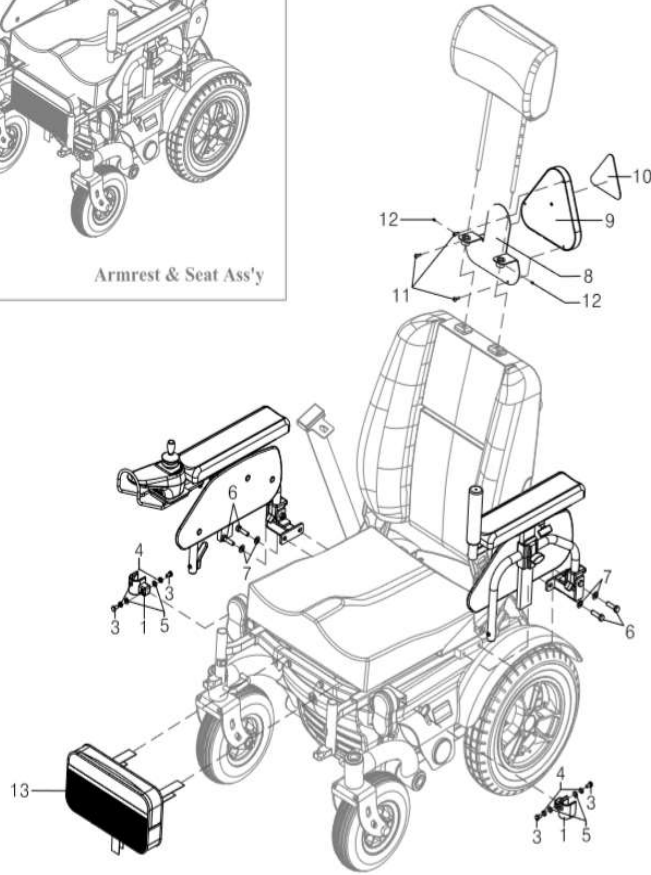

11. 팔걸이 및 시트 부분

구분	적용모델	코드	품명	품명국문	소비자가격
1	나래S100	4203020622	HOLDER ARMREST PIVOT LH R1	홀더암레스트피봇왼쪽	16,000
2	나래S100	4203020632	HOLDER ARMREST PIVOT RH R1	홀더암레스트피봇오른쪽	16,000
8~12	공용	2199010222	CAUTION BOARD ASSY (SCT+PW)	안전삼각등앗세이	73,000
13	공용	4205010233	FRONT WHEELCHAIR BAG R2	앞 가방	21,000
*	옵션	4205010191	BAG WHEELCHAIR	가방	25,000

* 상기 소비자가는 작업 공임이 포함된 가격이며, 출장비, 기타비용은 별도 입니다.

케어라인

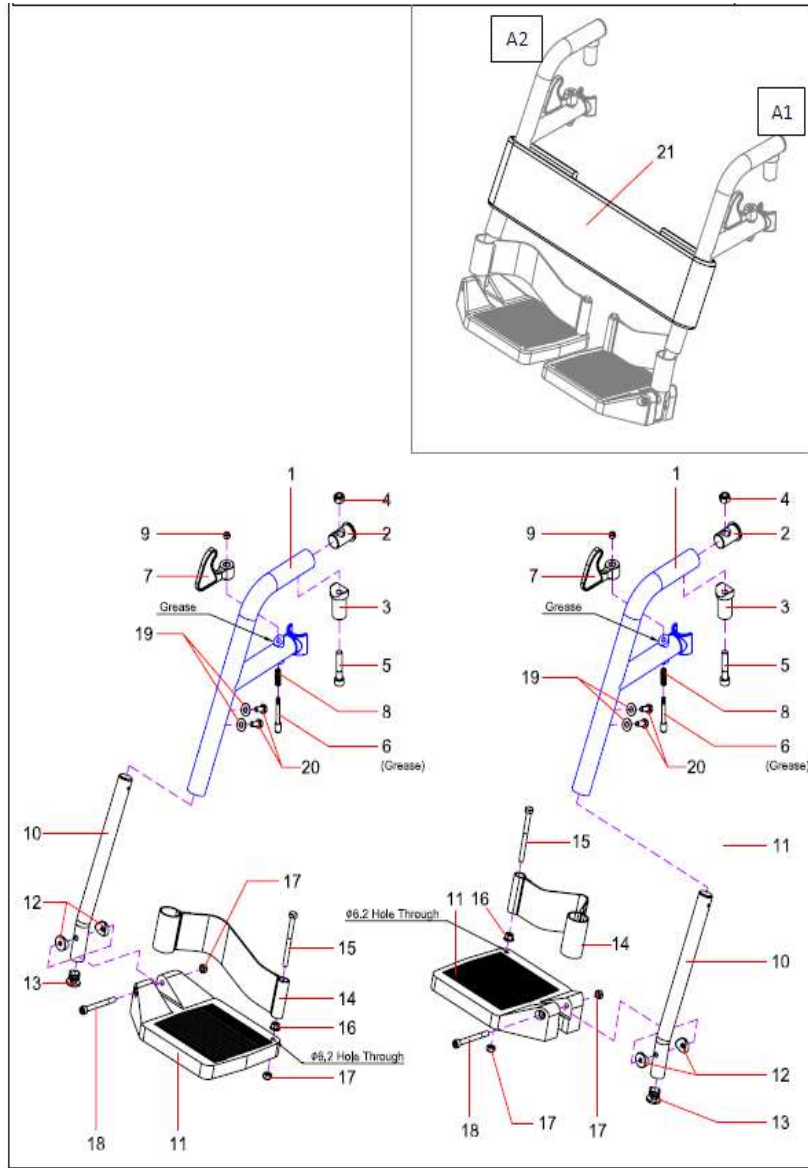

12. 발걸이 부분

구분	적용모델	코드	품명	품명국문	소비자가격
A1	공용	2299010079	NR S100 FOOT REST LH ASSY	발걸이앗세이왼쪽	69,000
A2	공용	2299010080	NR S100 FOOT REST RH ASSY	발걸이앗세이오른쪽	69,000
1	공용	4209110641	LEGREST SUPPORT PIPE	레그레스트서포트파이프	41,000
2	공용	4203020461	CAP LEGREST PIPE	레그레스트파이프캡	5,000
3	공용	4203020472	LEGREST PIVOT SUPPORT R1	레그레스트피벗서포트	5,000
6	공용	4202060593	LEGREST PIVOT SHAFT R3	레그레스트피벗샤프트	18,000
7	공용	4203020481	LEGREST LEVER	레그레스트레버	5,000
8	공용	4202120020	SHAFT SPRING	샤프트링	11,000
10	공용	4209120031	LEGREST ADT PIPE ASSY	레그레스트압타파이프	24,000
11	공용	4203020493	LEGREST PLATE R2	레그레스트플레이트	19,000
12	공용	4203020502	BUSH LEGREST PLATE R1	레그레스트플레이트부싱	5,000
13	공용	4203020512	CAP LEGREST ADT PIPE R1	레그레스트아답타파이프캡	5,000
14	공용	4205010172	BELT LEGREST R1	레그레스트벨트	17,000
21	공용	4209070141	BAND LEG REST BD AL	레그레스트밴드	20,000

* 상기 소비자가는 작업 공임이 포함된 가격이며, 출장비, 기타비용은 별도 입니다.

